

# TNK FLEX

— By Alegre Design —



## 1 MÉCANISME SINCRO

Le système d'inclinaison synchronisé offre la possibilité d'ajuster l'angle maximum d'inclinaison du dossier en 4 positions. Ainsi l'utilisateur peut atteindre le point maximum d'inclinaison tout en bloquant la position la plus verticale. En plus la régulation de la tension offre la possibilité d'appliquer une force entre 50 et 120 kg au dossier d'une façon très rapide et efficace.

Utiliser la manette **[A]** sur une des 4 positions possibles détermine l'angle maximum d'inclinaison et on pourra aussi régulariser afin d'appliquer plus ou moins tension juste en tournant le régulateur **[B]** dans une de ses positions.



Positions du levier. Levier blocage des positions



Réglage de tension mécanisme synchro

## 2 AIR COMFORT SYSTEM

La mousse de Polyuréthane du siège a été conçue avec des espaces vides dans l'injection pour favoriser la compression et la décompression adaptative de la mousse.

Ces caractéristiques améliorent le confort, la flexibilité et la distribution de la pression exercée sur les jambes.



ACS

## 3 BAVETTE AVEC FLÉCHISSEURS D'ASSISE

La mousse est équipée de fléchisseurs sur la partie avant et arrière. Sur la partie arrière, ils épousent la forme du bassin et préviennent le glissement hors du siège. La partie avant de l'assise est équipée de fléchisseurs afin de relâcher la pression au niveau des cuisses.

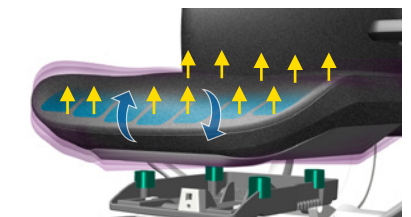

bavette avec fléchisseurs d'assise

## 4 ASSISE OSCILLANTE 360°

L'assise oscillante 360° est munie de 4 ressorts situés sous la mousse d'assise et permet à celle-ci de s'adapter à tous les mouvements ou changements de position de l'utilisateur. Ce système nous offre aussi un angle négatif dynamique (inclinaison vers l'avant) obtenant ainsi une position ergonomique optimale.

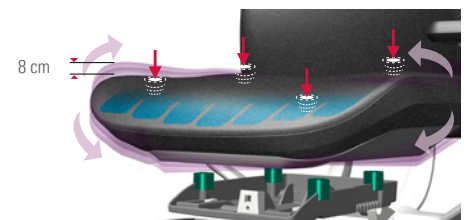
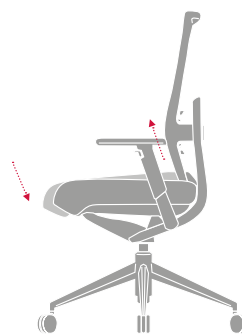

Assise adaptable

## 5 HAUTEUR DE SIÈGE

Le réglage en hauteur de l'assise s'effectue par une pompe à gaz. Le mécanisme fonctionne en appuyant vers le haut la manette **[C]** située à droite (position du siège) sous l'assise.

Réglage en hauteur de 47cm à 57cm.

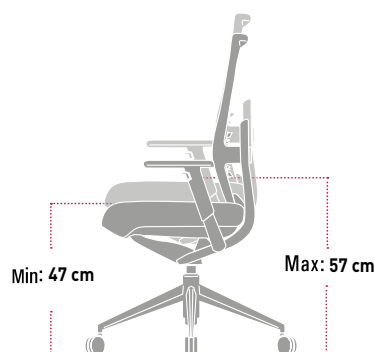

Réglage en Hauteur

## 6 PROFONDEUR D'ASSISE

TNK FLEX dispose d'un mécanisme à crans qui facilite le blocage des 5 positions et fournit un déplacement total de 50mm

Le mécanisme fonctionne en pressant vers le haut la manette (D) située à droite sous l'assise. Un système anti-retour place l'assise à la position la plus proche du dossier sans pousser sur le siège

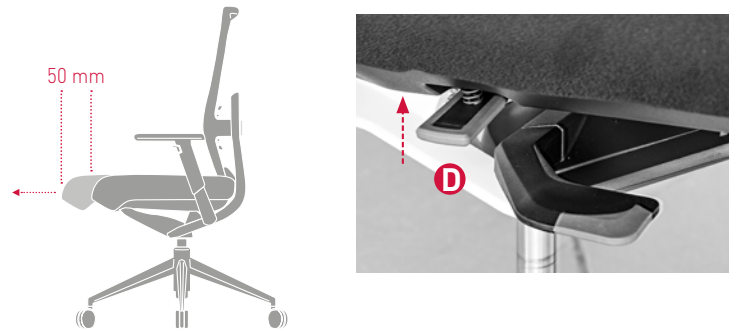

## 7 DOSSIER RÉGLABLE ET BASCULANT

### FLECHISSEMENT DU DOSSIER

La capacité d'adaptation de 360° est possible avec le système de mouvement d'oscillation et de souplesse du dossier dans toutes les directions. Le dossier s'adapte en fonction du déplacement de position même si le mécanisme synchro est bloqué.

### RÉGLAGE EN HAUTEUR DU DOSSIER

Un système de guidage permet à l'utilisateur de régler la hauteur du dossier avec une marge totale de 50mm.



## 8 RÉGULATEUR DU SUPPORT LOMBAIRE ET DE LA TÊTIÈRE

**Régulateur du support lombaire.** Le siège TNK FLEX permet le réglage en hauteur du support lombaire sur une fourchette totale de 25 mm.

**Souplesse du support lombaire.** Le support lombaire s'adapte à la position de l'utilisateur grâce à son design et aux matériaux utilisés. De plus, il est fixé au dossier à l'aide d'un arc flexible pour permettre d'augmenter ou diminuer son rayon total.

**Appui-tête réglable.** Possibilité d'ajuster le réglage en hauteur sur une fourchette de 50mm et une inclinaison d'un rayon de 20°. Il existe 2 types de finitions d'appui-tête: Finition Maille technique et en tissu TEX.

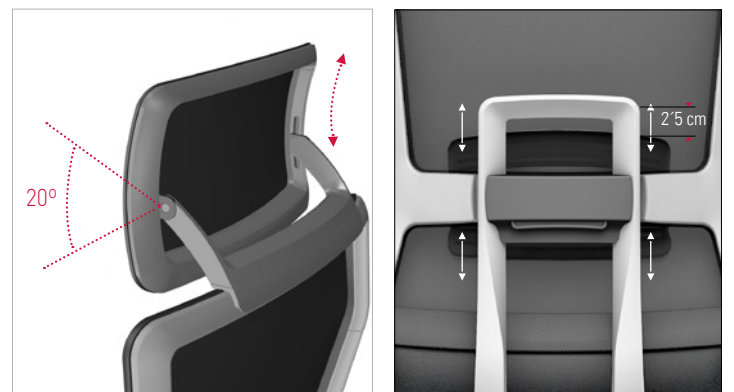

Appui-tête en Maille Technique ou Tissu TEX

## 9 ACCOUDOIRS RÉGLABLES 3D

Trois directions d'ajustement: **Fourchette de réglage en hauteur** de 80mm, fourchette de **déplacement longitudinal** de 45 mm et **déplacement transversal** sur une fourchette totale de 25 mm pour chaque accoudoir (50mm total). L'accoudoir est disponible en PUR et PP rigide.

### Accoudoir 1D en Polypropylène (PP)

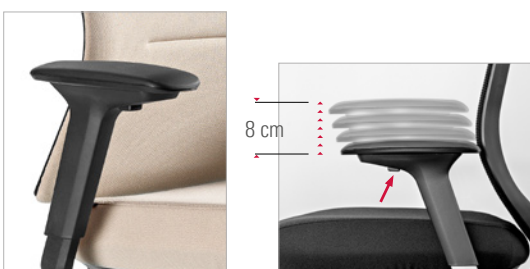

Bras de Polypropylène avec appui-bras dur

Hauteur

### Accoudoir 3D en Polyuréthane (PUR) (En Option)



Bras de polyuréthane avec appui-bras soft

Hauteur

Avant - Derrière  
Largeur

### ■ TNK FLEX - BASE DE POLYAMIDE

Accoudoirs en Polypropylène (PP)

Accoudoirs en Polyurethane (PUR) *En Option*



#### FINITION POLYAMIDE



Noir

### ■ TNK FLEX - BASE EN ALUMINIUM

Accoudoirs en Polyurethane (PUR)



#### FINITION D'INJECTION EN ALUMINIUM



Blanc



Aluminium



Noir



Poli

### ■ ROULETTES STANDARD

Toutes les chaises TNK FLEX s'offrent de façon standard avec roues silencieuses et roulement de téflon qui permet un roulement avec douceur sans exercer d'opposition et attribue une légèreté et une fraîcheur au design de la base.



#### ROULETE STANDARD NORMALISÉE

- Roulement en téflon silencieux.
- Finition en Noir.
- 65 mm de Diamètre.
- Non auto-freiné.

### ■ ROULETTES OPTIONELLES

Les roues d'auto-freinage répondent aux normes de sécurité établies sur certains projets pour éviter tout déplacement accidentel du siège. C'est la raison pour laquelle, le déplacement est difficile s'il n'y a pas de pression de poids. En position assise ou avec pression, le roulement est plus souple sans aucun type de pression opposée.



#### ROULETTES AVEC AUTOFREINAGE

Son système d'autofreinage offre une sécurité pour éviter tout déplacement involontaire du siège. Toute pression sur la base de l'assise permet un roulement en souplesse sans effort.



#### ROULETTES ANTISTATIQUES



#### ROULETTES AJOURÉE AVEC AUTOFREINAGE

Son Système d'autofreinage assure une sécurité en évitant un déplacement involontaire du siège. Toute pression sur la base de l'assise permet un roulement en souplesse sans effort. Elle intègre un système facile de déblocage de l'auto freinage tout en intégrant le design.



#### PATINS EN POLYPROPYLÈNE

## DOSSIER TEX

### ■ SIÈGE ET DOSSIER

TISSU T

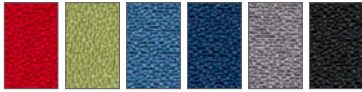

TISSU M - MELANGE



GRUPE P



## DOSSIER EN TISSU TECHNIQUE

### ■ SIÈGE

TISSU T

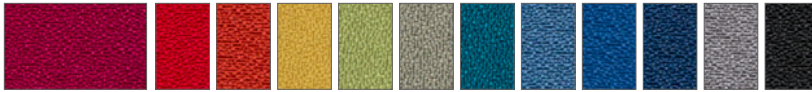

TISSU M - MELANGE



TISSU N



TISSU F - ATLANTIC



TISSU H - HARLEQUÍN

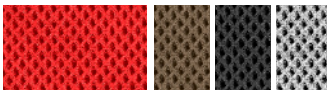

TISSU G - OMEGA 3D



### ■ DOSSIER

NET

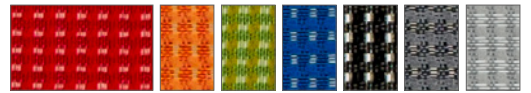

PLUS



GRUPE H - HARLEQUÍN



TISSU G - OMEGA 3D



■ **DESCRIPTION**

- ① Tissu mousse en polyuréthane de 5mm + un tissu groupe "T" ou avec la mousse polyuréthane de 10mm + tissu M.
- ② Cadre périmétrique en injection de Polypropylène + fibre de verre.
- ③ Système de réglage en hauteur du dossier et support-lombaire ajustable.
- ④ Accoudoir réglable en Hauteur - Tube en PA +FV. Support en **PP**  
Accoudoir réglable 3D- Tube en PA +FV. Support en **PUR**
- ⑤ Assise inclinable Adaptive 360°. Permet angle négatif dynamique. Intègre la mousse avec ACS et la technologie des feuilles souples qui permettent de réduire la pression sur les muscles
- ⑥ Elévation à gaz.
- ⑦ Base de 5 rayons en aluminium injecté
  - Polyamide (PA) - Ø 67,5 cm.
  - Aluminium - Ø 67,5 cm.
- ⑧ Roulette silencieuse en Polyamide (PA6) avec un roulement en téflon de TPU
- ⑨ Appui-tête ajustable en tissu tex en option.  
*(Uniquement pour le modèle avec dossier haut)*



■ **DOSSIER ET SIEGE**

Tissu:

Groupe M-Melange et Groupe P- Cuir

(VOIR FICHE DES FINITIONS ET DES TISSUS PAGE PRÉCÉDENTE)

■ **BASES ET ROUES**



Base en polyamide - Ø 67,5 cm  
Roulette silencieuse noire - Ø 65 mm  
FINITION  
Noir.



Base en aluminium - Ø 67,5 cm  
Roulette silencieuse noire - Ø 65 mm  
FINITIONS  
Blanc, Noir, Aluminium y Poli.

**COMPLÉMENTS OPTIONNELS**



■ **DIMENSIONS**

Dossier Standard

Hauteur totale: 1025 à 1190 mm  
Largeur totale: 675 mm  
Profondeur totale: 675 mm

Hauteur assise: 470 à 570 mm  
Largeur assise: 460 mm  
Profondeur assise: 460 à 500 mm

Dossier Haut

Hauteur totale: 1125 à 1290 mm  
Largeur totale: 675 mm  
Profondeur totale: 675 mm

Hauteur assise: 470 à 570 mm  
Largeur assise: 460 mm  
Profondeur assise: 460 à 500 mm

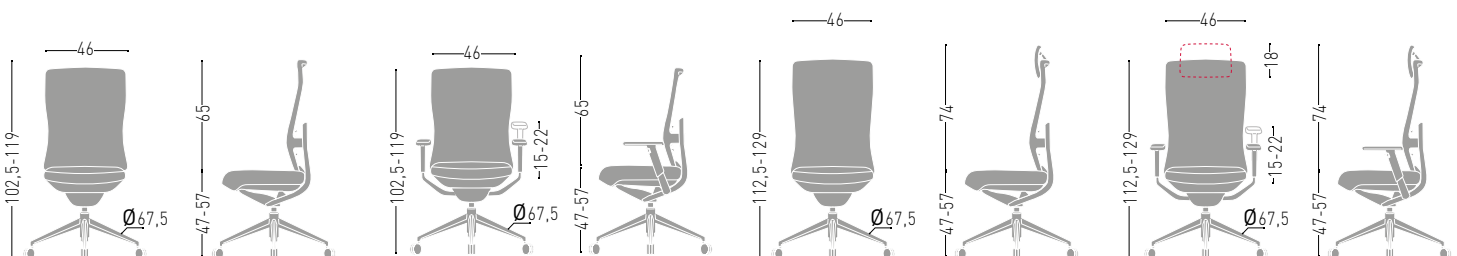

Apui Tête en optional

**MATERIAUX**

Maximum utilisation des matières pour éliminer les pertes et réduire les déchets. Utilisation des matières recyclables et des matières recyclées en composants qui n'affectent pas la durabilité et la fonctionnalité.

**50,66%**  
MATÉRIAUX  
RECYCLABLES

**PRODUCTION**

Optimisation maximum de l'énergie. Impact minimum sur l'environnement. Systèmes technologiques de dernière génération. Zéro rejet des eaux résiduelles. Les revêtements sans COV's. Absence des métaux lourds, des phosphates, OC et DQO dans les procédés.

**100%**  
RECYCLABLE  
ALUMINIUM, ACIER ET  
BOIS

**TRANSPORT**

Systèmes démontables. Des volumes qui permettent l'optimisation de l'espace. Grande réduction de la consommation d'énergie avec le transport.

**100%**  
RECYCLABLE  
EMBALLAGE EN CARTON  
ET PEINTURES SANS  
DISSOLVANT

**USAGE**

La qualité et la garantie. Une longue vie utile. Possibilité de substitution et remplacement des éléments.

**FACILE**  
ENTRETIEN ET  
NETTOYAGE

**ELIMINATION**

Réduction de déchets. Système de réutilisation des emballages fournisseur-fabriquant. Séparation facile des composantes. Emballages des encres d'impression à base d'eau sans dissolvant.

**77,33%**  
DEGRÉ DE  
RECYCLAGE

## ■ CERTIFICATS ET RÉFÉRENCES

Les différents programmes permettent l'obtention de points dans les différentes catégories concernant l'Environnement, en référence sur les terrains durables, les matières et ressources, l'efficacité en eau, en énergie et l'atmosphère, et la qualité du milieu ambiant intérieur, l'innovation et le design, utilisés dans un bâtiment pour obtenir le certificat LEED.



The mark of  
responsible forestry



PEFC Certificate



EN ISO 14006:2011  
ECODESIGN  
Certificate



UNE-EN ISO 9001:2008  
ISO 9001 Certificate



UNE-EN ISO 14001:2004  
ISO 14001 Certificate



Certificate E1 selon la  
norme EN 13986



PARQUE TECNOLÓGICO ACTIU  
proyecto certificado LEED® GOLD  
por el U.S. Green Building Council en 2011  
Leader dans le Design Énergétique et Environnemental

## ■ NORMES

TNK 500 a passé les tests avec succès dans nos laboratoires et les essais à l'Institut Technologique du Meuble (AIDIMA) appliquant les normes:

### Sièges de Bureau, des normes d'application à partir de 2009:

- **UNE-EN 1335-1:01.** Mobilier de Bureau. Sièges de Bureau. Partie 1: Dimensions. Définitions des dimensions
- **UNE-EN 1335-2:09.** Mobilier de bureau Sièges de Bureau. Partie 2: Exigences de sécurité.
- **UNE-EN 1335-2:09.** Mobilier de bureau Sièges de Bureau. Partie 3: Tests de sécurité.
- **BS 5459-2:2000 + A2:2008.** Spécification requise pour les rendements et essais de mobilier de bureau. Siège de bureau prévu pour une utilisation par des personnes jusqu'à 150 kgs. et pour une utilisation continue de 24 heures. Valide aussi pour tous les composants internes individuels.

## ■ DESCRIPTION

- ① Cadre périmétrique en injection de Polypropylène + fibre de verre.
- ② Tissu technique de haute ténacité  
Finitions: **NET, PLUS et HARLEQUÍN**
- ③ Système de réglage en hauteur du dossier et support-lombaire ajustable.
- ④ Accoudoir réglable en Hauteur - Tube en PA +FV. Support en **PP**  
Accoudoir réglable 3D- Tube en PA +FV. Support en **PUR**
- ⑤ Assise inclinable Adaptive 360°. Permet angle négatif dynamique. Intègre la mousse avec ACS et la technologie des feuilles souples qui permettent de réduire la pression sur les muscles
- ⑥ Elévation á gaz.
- ⑦ Base de 5 rayons en aluminium injecté
  - Polyamide (PA) - Ø 67,5 cm.
  - Aluminium - Ø 67,5 cm.
- ⑧ Roulette silencieuse en Polyamide (PA6) avec un roulement en téflon de TPU
- ⑨ Appui-tête ajustable en Maille Technique en option.  
(Uniquement pour le modèle avec dossier haut)



## ■ DOSSIER

Tissu: NET, PLUS et Groupe H-HARLEQUÍN.  
(VOIR FICHE DES FINITIONS ET DES TISSUS PAGE PRÉCÉDENTE)

## ■ SIEGE

Groupe T-C, Groupe M-Melange, Groupe N, Groupe H-Harlequin,  
Groupe G-Omega 3D y Groupe F-Atlantic.  
(VOIR FICHE DES FINITIONS ET DES TISSUS PAGE PRÉCÉDENTE)

## ■ BASES ET ROUES



Base en polyamide - Ø 67,5 cm  
Roulette silencieuse noire - Ø 65 mm  
FINITION  
Noir.



Base en aluminium - Ø 67,5 cm  
Roulette silencieuse noire - Ø 65 mm  
FINITIONS  
Blanc, Noir, Aluminium y Poli.

### COMPLÉMENTS OPTIONNELS



## ■ DIMENSIONS

### Dossier Standard

Hauteur totale: 1025 a 1190 mm    Hauteur assise: 470 a 570 mm  
Largeur totale: 675 mm    Largeur assise: 460 mm  
Profondeur totale: 675 mm    Profondeur assise: 460 a 500 mm

### Dossier Haut

Hauteur totale: 1125 a 1290 mm    Hauteur assise: 470 a 570 mm  
Largeur totale: 675 mm    Largeur assise: 460 mm  
Profondeur totale: 675 mm    Profondeur assise: 460 a 500 mm

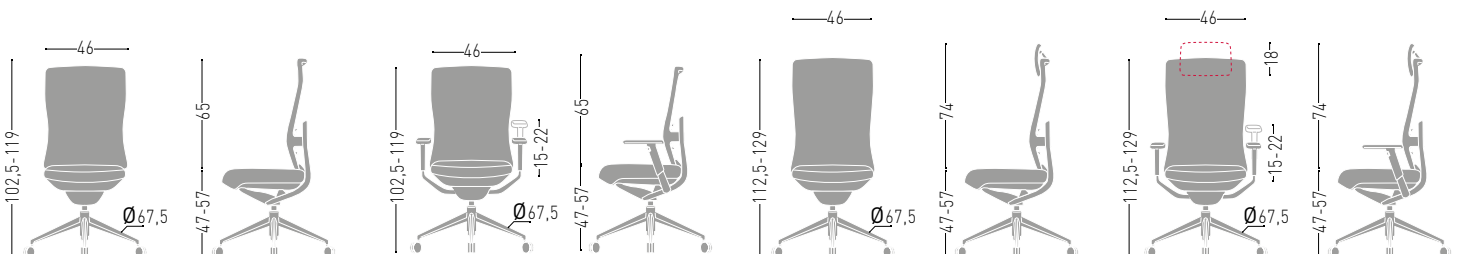

Apui Tête en optional



**MATERIAUX**

Maximum utilisation des matières pour éliminer les pertes et réduire les déchets. Utilisation des matières recyclables et des matières recyclées en composants qui n'affectent pas la durabilité et la fonctionnalité.

**50,66%**MATÉRIAUX  
RECYCLABLES**PRODUCTION**

Optimisation maximum de l'énergie. Impact minimum sur l'environnement. Systèmes technologiques de dernière génération. Zéro rejet des eaux résiduelles. Les revêtements sans COV's. Absence des métaux lourds, des phosphates, OC et DQO dans les procédés.

**100%**RECYCLABLE  
ALUMINIUM, ACIER ET  
BOIS**TRANSPORT**

Systèmes démontables. Des volumes qui permettent l'optimisation de l'espace. Grande réduction de la consommation d'énergie avec le transport.

**100%**RECYCLABLE  
EMBALLAGE EN CARTON  
ET PEINTURES SANS  
DISSOLVANT**USAGE**

La qualité et la garantie. Une longue vie utile. Possibilité de substitution et remplacement des éléments.

**FACILE**ENTRETIEN ET  
NETTOYAGE**ELIMINATION**

Réduction de déchets. Système de réutilisation des emballages fournisseur-fabriquant. Séparation facile des composantes. Emballages des encres d'impression à base d'eau sans dissolvant.

**77,33%**DEGRÉ DE  
RECYCLAGE**■ CERTIFICATS ET RÉFÉRENCES**

Les différents programmes permettent l'obtention de points dans les différentes catégories concernant l'Environnement, en référence sur les terrains durables, les matières et ressources, l'efficacité en eau, en énergie et l'atmosphère, et la qualité du milieu ambiant intérieur, l'innovation et le design, utilisés dans un bâtiment pour obtenir le certificat LEED.

The mark of  
responsible forestryPEFC/04-31-0782  
PEFC CertificateEN ISO 14006:2011  
ECODESIGN  
CertificateUNE-EN ISO 9001:2008  
ISO 9001 CertificateUNE-EN ISO 14001:2004  
ISO 14001 CertificateCertificate E1 selon la  
norme EN 13986PARQUE TECNOLÓGICO ACTIU  
proyecto certificado LEED® GOLD  
por el U.S. Green Building Council en 2011  
Leader dans le Design Énergétique et Environnemental**■ NORMES**

TNK 500 a passé les tests avec succès dans nos laboratoires et les essais à l'Institut Technologique du Meuble (AIDIMA) appliquant les normes:

**Sièges de Bureau, des normes d'application à partir de 2009:**

- **UNE-EN 1335-1:01.** Mobilier de Bureau. Sièges de Bureau. Partie 1: Dimensions. Définitions des dimensions
- **UNE-EN 1335-2:09.** Mobilier de bureau Sièges de Bureau. Partie 2: Exigences de sécurité.
- **UNE-EN 1335-2:09.** Mobilier de bureau Sièges de Bureau. Partie 3: Tests de sécurité.
- **BS 5459-2:2000 + A2:2008.** Spécification requise pour les rendements et essais de mobilier de bureau. Siège de bureau prévu pour une utilisation par des personnes jusqu'à 150 kgs. et pour une utilisation continue de 24 heures. Valide aussi pour tous les composants internes individuels.

## 1 Une position correcte au travail est fondamentale pour éviter les problèmes physiques

### Hauteur du siège

Les avant-bras doivent être parallèles à la surface du plan de travail, en formant un angle droit avec le bras. Les pieds doivent être en appui sur le sol, et les genoux doivent former un angle droit.

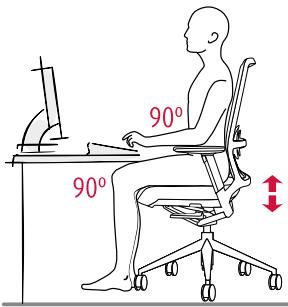

### Réglage du soutien lombaire

Régler la hauteur du soutien lombaire pour obtenir un appui total du dos et une bonne répartition du poids.

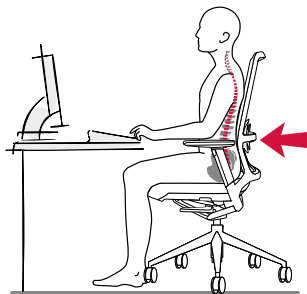

### Accoudoirs réglables (5 positions)

Placer les accoudoirs dans la position la plus basse pour faciliter un bon déplacement. Pour des travaux statiques, il faut ajuster la hauteur et la distance pour un parfait appui de l'avant-bras.

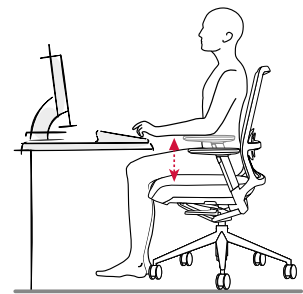

## 2 Toute tâche demande des conditions ergonomiques et de mobilité spécifiques

Il est recommandé d'alterner les tâches dynamiques et statiques pour le travail quotidien.

### Travail dynamique.

Les échanges et la gestion de documentation, la communication et la gestion de périphéries...libérer le mécanisme synchro en réglant la tension par rapport au poids et à la taille. Placer les accoudoirs sur la position la plus basse.

### Travail dynamique.

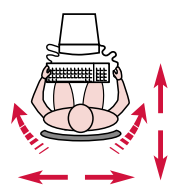

### Le travail statique

Analyse et rédaction de documents, travail intensif en informatique. Possibilité de bloquer le mécanisme synchro et utiliser les appuie-bras en les plaçant sur la position souhaitée.



## 3 Positions incorrectes

### Les points clefs.

1. Une position basse par rapport à la table, provoque une surcharge aux cervicales.
2. Un appui incorrect du dos provoque des problèmes lombaires.
3. Des jambes trop étirées ou pliées causent une surcharge dans les articulations.

